

Zenmuse S1

Product Information

产品信息

產品資訊

製品情報

제품 정보

Produktinformationen

Información del producto

Informations sur le produit

Informazioni sul prodotto

Productinformatie

Informações do produto

Informações sobre o produto

Информация о продукте

v1.0



<https://enterprise.dji.com/zenmuse-s1/video>



<https://enterprise.dji.com/zenmuse-s1/downloads>

This content is subject to change without prior notice.

PRODUCT CERTIFICATION

产品合格证

This product is qualified according to the delivery inspection. Approved.

产品经检验合格，准予出厂。

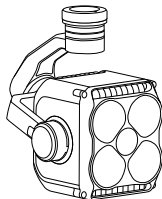

Product Name / 产品名称 : Zenmuse S1

Product Model / 产品型号 : ZS1

Inspection Date / 检验日期 :

Inspector / 检验员 :

Inspection Stamp / 检验章 :

Designed by SZ DJI Technology Co., Ltd.

Address: Lobby of T2, DJI Sky City, No. 53 Xianyuan Road, Xili Community, Xili Street, Nanshan District, Shenzhen

Website: <https://www.dji.com> Service Hotline: 400-700-0303

Copyright © 2025 DJI All Rights Reserved

本产品由深圳市大疆创新科技有限公司授权生产

地址：深圳市南山区西丽街道西丽社区仙元路 53 号大疆天空之城 T2 大堂
公司官网：<https://www.dji.com/cn> 服务热线：400-700-0303

Copyright © 2025 大疆创新 版权所有

DJI shall mean SZ DJI TECHNOLOGY CO., LTD. and/or its affiliated companies where applicable.

DJI and ZENMUSE are trademarks of DJI.

Copyright © 2025 DJI All Rights Reserved.



YCBZ5500312703

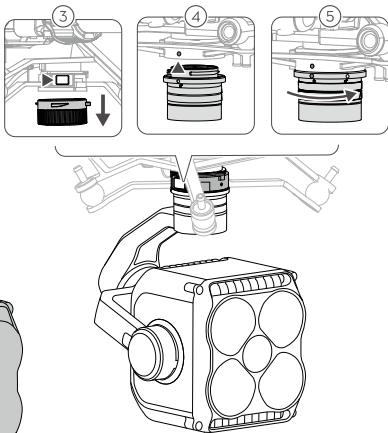
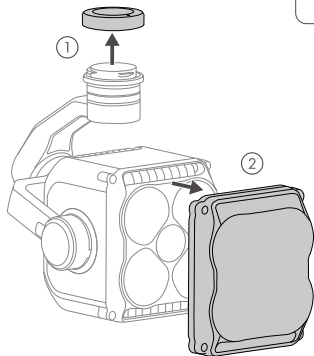

EN

Safety at a Glance

Carefully read this entire document and all safe and lawful practices provided before use.

- ⚠ • DO NOT point the spotlight directly at people's eyes.
- The product may be damaged or malfunction upon impact. DO NOT drop the product.

Specifications

Dimensions	125×152×171 mm (L×W×H)
Weight	760±10 g
Ingress Protection Rating	IP54
Operating Temperature	-20° to 40° C (-4° to 104° F)

CHS

安全须知

使用本产品前，请仔细阅读并遵循本文及与本产品相关的所有安全与合规操作指引。

- ⚠ • 请勿使探照灯直接照射人眼，以免光线对眼睛造成伤害。
- 产品受外力撞击可能导致损坏或工作异常，请小心避免掉落。

参数

尺寸	125 × 152 × 171 mm (长 × 宽 × 高)
重量	760 ± 10 g
防护等级	IP54
工作环境温度	-20°C至40°C

CHT

安全須知

使用本產品前，請仔細閱讀並遵循本文及與本產品相關的所有安全與合規操作指南。

- ⚠️ 請勿使探照燈直接照射人眼，以免光線對眼睛造成傷害。
- 產品受外力撞擊可能會導致損壞或運作異常，請小心避免掉落。

參數

尺寸	125 × 152 × 171 mm (長 × 寬 × 高)
重量	760 ± 10 g
防護等級	IP54
運作環境溫度	-20°C 至 40°C

JP

安全についての概要

ご使用前に、この文書全体に目を通し、安全で合法的慣行についての説明を注意深くお読みください。

- ⚠️ スポットライトを人の目に直接向けないようにしてください。
- 衝撃により本製品が破損したり、故障したりする恐れがあります。本製品を落とさないでください。

仕様

サイズ	125 × 152 × 171 mm (長さ × 幅 × 高さ)
重量	760 ± 10 g
保護等級	IP54
動作環境温度	-20°C ~ 40°C

KR

안전 지침 요약

본 문서 및 제공된 모든 안전 및 적법한 사용 방법을 사용 전에 주의 깊게 읽어 주십시오.

- ⚠️ 스포트라이트가 사람의 눈을 직접 향하게 하지 마십시오.
- 충격을 받으면 제품이 손상되거나 오작동할 수 있습니다. 제품을 떨어뜨리지 마십시오.

사양

크기	125×152×171 mm (길이 × 너비 × 높이)
무게	760±10 g
IP 등급	IP54
작동 온도	-20~40 °C

DE

Sicherheitsvorschriften auf einen Blick

Bitte lies vor dem ersten Gebrauch dieses gesamte Dokument und alle sicheren und rechtmäßigen Praktiken sorgfältig durch.

- ⚠️ Richten Sie den Scheinwerfer NICHT direkt auf die Augen von Personen.
- Nach einem Aufprall kann das Produkt beschädigt sein oder nicht mehr richtig funktionieren. Lassen Sie das Produkt NICHT fallen.

Technische Daten

Abmessungen	125×152×171 mm (Länge × Breite × Höhe)
Gewicht	760±10 g
Schutzart	IP54
Betriebstemperatur	-20 °C bis 40 °C

ES

Seguridad de un vistazo

Antes de usar el producto, lea atentamente este documento al completo y todas las prácticas de seguridad y legales proporcionadas.

- ⚠️ NO apunte el foco directamente a los ojos de las personas.
- El producto podría dañarse o dejar de funcionar correctamente en caso de impacto. NO deje caer el producto.

Especificaciones

Dimensiones	125×152×171 mm (Largo × Ancho × Alto)
Peso	760±10 g

Índice de protección de entrada	IP54
Temperatura de funcionamiento	De -20 a 40 °C (de -4 a 104 °F)

FR

Sécurité – Aperçu responsabilité

Veillez lire attentivement ce document dans son intégralité, ainsi que toutes les pratiques sécuritaires et légales avant l'utilisation.

- ⚠ • NE dirigez PAS le projecteur directement vers les yeux des gens.
- Le produit peut être endommagé ou ne plus fonctionner correctement après un impact. NE faites PAS tomber le produit.

Caractéristiques techniques

Dimensions	125×152×171 mm (L × l × H)
Poids	760±10 g
Índice de protección de entrada	IP54
Température de fonctionnement	-20 à 40 °C (-4 à 104 °F)

IT

Sicurezza in sintesi

Prima dell'utilizzo, leggere con attenzione l'intero documento e tutte le pratiche sicure e legali fornite.

- ⚠ • NON puntare il riflettore direttamente sull'occhio umano.
- Il prodotto può subire danni o malfunzionamenti in caso di impatto. NON lasciare cadere il prodotto.

Specifiche tecniche

Dimensioni	125×152×171 mm (L × P × A)
Peso	760±10 g
Livello di protezione in ingresso	IP54
Temperatura operativa	Tra -20 °C e 40 °C

NL

Veiligheid in één oogopslag

Lees vóór gebruik dit hele document zorgvuldig door, evenals alle veilige en wettelijke praktijken.

- ⚠ • Richt de schijnwerper NIET rechtstreeks op de ogen van mensen.
- Het product kan beschadigd of defect raken bij een botsing. Laat het product NIET vallen.

Technische gegevens

Afmetingen	125×152×171 mm (L × B × H)
Gewicht	760±10 g
IP-classificatie	IP54
Bedrijfstemperatuur	-20 tot 40 °C (-4 tot 104 °F)

PT

Resumo sobre segurança

Leia atentamente este documento na íntegra e todas as práticas seguras e legais indicadas antes de utilizar o produto.

- ⚠ • NÃO aponte o projetor diretamente para os olhos das pessoas.
- O produto pode ficar danificado ou avariado em caso de impacto. NÃO deixe cair o produto.

Especificações

Dimensões	125×152×171 mm (C × L × A)
Peso	760±10 g
Classificação IP	IP54
Temperatura de funcionamento	-20 °C a 40 °C (-4 °F a 104 °F)

PT-BR

Noções de segurança

Leia com atenção este documento por inteiro e todas as práticas seguras e legais fornecidas antes do uso.

- ⚠ • NÃO aponte o holofote diretamente nos olhos das pessoas.
- O produto pode estar danificado ou funcionar mal após impacto. NÃO deixe o produto cair.

Especificações

Dimensões	125×152×171 mm (C × L × A)
Peso	760±10 g
Classificação da proteção contra impurezas	IP54
Temperatura de funcionamento	-20 °C a 40 °C (-4 °F a 104 °F)

RU

Краткий обзор правил техники безопасности

Внимательно ознакомьтесь с данным документом и правилами техники безопасности перед использованием продукта.

- ⚠ • НЕ направляйте прожектор прямо в глаза человеку.
- При ударе устройство может быть повреждено или может выйти из строя. НЕ роняйте устройство.

Технические характеристики

Размеры	125×152×171 мм (Д × Ш × В)
Масса	760±10 г
Класс защиты IP	IP54
Рабочая температура	От -20 до 40 °C

Compliance Information

FCC Compliance Statement

Supplier's Declaration of Conformity
Product name: Zenmuse S1
Model Number: Z51
Responsible Party: DJI Research LLC
Responsible Party Address: 17301 Edwards Road, Cerritos, CA 90703
Website: www.dji.com

We, DJI Research LLC, being the responsible party, declares that the above mentioned model was tested to demonstrate complying with all applicable FCC rules and regulations.

This device complies with part 15 of the FCC Rules. Operation is subject to the following two conditions: (1) This device may not cause harmful interference, and (2) this device must accept any interference received, including interference that may cause undesired operation. Any changes or modifications not expressly approved by the party responsible for compliance could void the user's authority to operate the equipment.

ISED Compliance

CAN ICES-003 (B) / NMB-003(B)

EU & UK Compliance Notice



EU COMPLIANCE STATEMENT: SZ DJI TECHNOLOGY CO., LTD. hereby declares that this device (Zenmuse S1 (Z51)) is in compliance with the essential requirements and other relevant provisions of the Directive 2014/30/EU, Directive 2012/19/EU (WEEE), Directive 2011/65/EU (ROHS), and Regulation 1907/2006 (REACH).

A copy of the GB Declaration of Conformity is available online at www.dji.com/euro-compliance
EU contact address: DJI GmbH, Industriestrasse 12, 97618, Niederlauer, Germany

GB Compliance Statement: SZ DJI TECHNOLOGY CO., LTD. hereby declares that this device (Zenmuse S1 (Z51)) is in compliance with the essential requirements and other relevant provisions of Electromagnetic Compatibility Regulations 2016.

A copy of the GB Declaration of Conformity is available online at www.dji.com/euro-compliance

Декларация за съответствие на ЕС: С настоящото SZ DJI TECHNOLOGY CO., LTD. декларира, че това устройство (Zenmuse S1 (Z51)) е в съответствие с основните изисквания и други приложими разпоредби на Директива 2014/30/ЕС, Директива 2012/19/ЕС (ОЕОЕ), Директива 2011/65/ЕС (РОHS) и Регламент 1907/2006 (REACH). Екземпляр от Декларацията за съответствие на ЕС е достъпен онлайн на адрес www.dji.com/euro-compliance
Адрес за контакт в ЕС: DJI GmbH, Industriestrasse 12, 97618, Niederlauer, Германия

EU Izjava o usklađenosti: SZ DJI TECHNOLOGY CO., LTD. ovime izjavljuje da je ovaj uređaj (Zenmuse S1 (Z51)) sukladan osnovnim zahtjevima i drugim relevantnim odredbama Direktive 2014/30/EU, Direktive 2012/19/EU (OEOE), Direktive 2011/65/EU (ROHS) i Uredbe 1907/2006 (REACH).

Kopija EU Izjave o usklađenosti dostupna je na mreži na web-mjestu www.dji.com/euro-compliance
Adresa za kontakt u EU-u: DJI GmbH, Industriestrasse 12, 97618, Niederlauer, Njemačka

EU prohlášení o shodě: SZ DJI TECHNOLOGY CO., LTD. tímto prohlašuje, že toto zařízení (Zenmuse S1 (Z51)) je v souladu se základními požadavky a dalšími příslušnými ustanoveními směrnice 2014/30/EU, směrnice 2012/19/EU (OEEZ), směrnice 2011/65/EU (ROHS) a nařízení 1907/2006 (REACH).

Kopie EU prohlášení o shodě je k dispozici online na adrese www.dji.com/euro-compliance
Kontaktní adresa v EU: DJI GmbH, Industriestrasse 12, 97618, Niederlauer, Německo

(Zemuse S1 (ZS1)) est en conformité avec les exigences essentielles et autres dispositions pertinentes de la Directive 2014/30/UE, de la Directive 2012/19/UE (DEEE), de la Directive 2011/65/UE (RoHS) et du Règlement 1907/2006 (REACH). Une copie de la Déclaration de conformité UE est disponible en ligne à l'adresse www.dji.com/euro-compliance Adresse de contact UE : DJI GmbH, Industriestrasse 12, 97618, Niederlauer, Allemagne

EU-Konformitätserklärung SZ DJI TECHNOLOGY CO., LTD. erklärt hiermit, dass dieses Gerät (Zemuse S1 (ZS1)) den grundlegenden Anforderungen und anderen relevanten Bestimmungen der Richtlinie 2014/30/UE, der Richtlinie 2012/19/UE (WEEE), der Richtlinie 2011/65/UE (RoHS) und der Verordnung 1907/2006 (REACH) entspricht. Eine Kopie der EU-Konformitätserklärung ist online verfügbar unter www.dji.com/euro-compliance EU-Kontaktadresse: DJI GmbH, Industriestrasse 12, 97618, Niederlauer, Germany

Declaración de conformidad UE: SZ DJI TECHNOLOGY CO., LTD. declara que el presente dispositivo (Zemuse S1 (ZS1)) es conforme a los requisitos esenciales y alle altre disposizioni pertinenti della Direttiva 2014/30/UE, Direttiva 2012/19/UE (RAEE), Direttiva 2011/65/UE (RoHS) e del Regolamento 1907/2006 (REACH).

Una copia della Dichiarazione di conformità UE è disponibile online all'indirizzo www.dji.com/euro-compliance. Indirizzo di contatto per l'UE: DJI GmbH, Industriestrasse 12, 97618, Niederlauer, Germania

Declaración de conformidad de la UE: SZ DJI TECHNOLOGY CO., LTD. declara por la presente que este dispositivo (Zemuse S1 (ZS1)) cumple con los requisitos esenciales y demás disposiciones pertinentes de la Directiva 2014/30/UE, la Directiva 2012/19/UE (RAEE), la Directiva 2011/65/UE (RoHS) y el Reglamento 1907/2006 (REACH). Puede obtener una copia de la Declaración de conformidad de la UE en línea en www.dji.com/euro-compliance.

Dirección de contacto en la UE: DJI GmbH, Industriestrasse 12, 97618, Niederlauer, Alemania

Environmentally friendly disposal

Old electrical appliances must not be disposed of together with the residual waste, but have to be disposed of separately. The disposal at the communal collecting point via private persons is for free. The owner of old appliances is responsible to bring the appliances to these collecting points or to similar collection points. With this little personal effort, you contribute to recycle valuable raw materials and the treatment of toxic substances.

Umweltfreundliche Entsorgung

Dies ist das Symbol für die getrennte Sammlung von Elektro- und Elektronikgeräten. Elektrogeräte dürfen nicht zusammen mit dem Restmüll entsorgt werden (einschließlich Batterien, Akkus und Lampen), sondern müssen separat entsorgt werden. Die Entsorgung an der kommunalen Sammelstelle durch Privatpersonen oder an den von Händlern oder Herstellern eingerichteten Sammelstellen ist kostenlos. Der Besitzer von Altgeräten ist dafür verantwortlich, die persönlich oder vertraulichen Daten auf den zu entsorgen-

den Altgeräten zu löschen und die Geräte zu diesen oder ähnlichen Sammelstellen zu bringen. Die Händler sind verpflichtet, Elektroaltgeräte für dich kostenlos zurückzunehmen. Durch diesen geringen Aufwand kannst du zur Wiederverwertung von wertvollen Rohmaterialien beitragen und dafür sorgen, dass umweltschädliche und giftige Substanzen ordnungsgemäß unschädlich gemacht werden.

Tratamiento de residuos responsable con el medio ambiente

Los aparatos eléctricos viejos no pueden desecharse junto con los residuos orgánicos, sino que deben ser desechados por separado. Existen puntos limpios donde los ciudadanos pueden dejar estos aparatos gratis. El propietario de los aparatos viejos es responsable de llevarlos a estos puntos limpios o similares puntos de recogida. Con este pequeño esfuerzo estás contribuyendo a reciclar valiosas materias primas y al tratamiento de residuos tóxicos.

Mise au rebut écologique

Les appareils électriques usagés ne doivent pas être éliminés avec les déchets résiduels. Ils doivent être éliminés séparément. La mise au rebut au point de collecte municipal par l'intermédiaire de particuliers est gratuite. Il incombe au propriétaire des appareils usagés de les apporter à ces points de collecte ou à des points de collecte similaires. Avec ce petit effort personnel, vous contribuez au recyclage de matières premières précieuses et au traitement des substances toxiques.

Smaltimento ecologico

I vecchi dispositivi elettrici non devono essere smaltiti insieme ai rifiuti residui, ma devono essere smaltiti separatamente. Lo smaltimento da parte di soggetti privati presso i punti di raccolta pubblici è gratis. È responsabilità del proprietario dei vecchi dispositivi portarli presso tali punti di raccolta o punti di raccolta analoghi. Grazie a questo piccolo impegno personale contribuirete al riciclo di materie prime preziose e al corretto trattamento di sostanze tossiche.

Milieuvriendelijk afvoeren

Oude elektrische apparaten mogen niet worden weggegooid samen met het restafval, maar moeten afzonderlijk worden afgevoerd. Afvoeren via het gemeentelijke inzamelpunt is gratis voor particulieren. De eigenaar van oude toestellen is verantwoordelijk voor het inleveren van de apparaten op deze of vergelijkbare inzamelpunten. Met deze kleine persoonlijke inspanning lever je een bijdrage aan de recycling van waardevolle grondstoffen en de verwerking van giftige stoffen.

Eliminação ecológica

Os aparelhos eletrônicos antigos não podem ser eliminados juntamente com os materiais residuais. Têm de ser eliminados separadamente. A eliminação no ponto de recolha público através de entidades particulares é gratuita. É da responsabilidade do proprietário de aparelhos antigos levá-los a estes pontos de recolha ou a pontos de recolha semelhantes. Com este pequeno esforço pessoal, contribui para a reciclagem de matérias-primas úteis e para o tratamento de substâncias tóxicas.

Извървяне с оглед опазване на околната среда

Старите електрически уреди не трябва да се изхвърлят заедно с битовите отпадъци, а

отделно. Изхвърлянето в общинския пункт за събиране на отпадъци от частни лица е безплатно. Собственикът на старите уреди е отговорен за пренасянето на уредите до тези или до подобен събирателни пунктове. С това малко собствено усилие допринасяте за рециклирането на ценни суровини и за обработката на токсични вещества.

Elektricky šetrná likvidace

Stará elektrická zařízení nesmějí být likvidována spolu se zbytkovým odpadem, ale musí být likvidována samostatně. Likvidace na komunálních sběrných místech je zdarma. Pro vlastníky starých zařízení odpovídá za to, že je donese do těchto sběrných míst nebo na obdobná sběrná místa. Tímto můžete přispět k recyklaci hodnotných surovin a zpracování toxických látek.

Miljøvenlig bortskaffelse

Gamle elektriske apparater må ikke bortskaffes sammen med restaffald, men skal bortskaffes separat. Bortskaffelse på et fælles indsamlingssted er gratis for privatpersoner. Det er ejernes ansvar for at bringe apparater hen til disse indsamlingssteder eller til lignende indsamlingssteder. Med denne lille personlige indsats bidrager du til genanvendelse af værdifulde råvarer og behandlingen af giftige stoffer.

Απορρύθμιση ηλεκτρικού στο περιβάλλον

Οι παλιές ηλεκτρικές συσκευές δεν πρέπει να απορριπτούν μαζί με τα υπολείμματα απόβλητων, αλλά ξεχωριστά. Η απόρριψη στο δημοτικό σημείο συλλογής μέσω του οποίου γίνεται χωρίς χρέωση. Ο κάτοχος παλιών συσκευών είναι υπεύθυνος για τη μεταφορά των συσκευών σε αυτά ή παρόμοια σημεία συλλογής. Μέσω της ατομικής σας προσπάθειας, συμβάλλετε στην ανακύκλωση πολύτιμων πρώτων υλών και την επεξεργασία των τοξικών υλικών.

Keskonnasäästlik kasutuselt kõrvaldamine

Vana elektriseadmed ei tohi ära võtta koos olemajätetega, vaid tuleb kõrvaldada kasutelt kõrvaldamise eraldi. Kohaliku omavalitsuse elektroonikaromude kogumispunkti on äraandmine erakostuta tasuta. Vanade seadmete sellesse või sarnastesse kogumispunktiades toimetamine este vastutavud seadmete omanikul. Selle väikesee jõupingutuse aitab teha väärtusliku toorme ringlusevõrgule ja järgiste ainete töötlemisele.

Utilizavimas neniekanti aplinkai

Senų elektrinių prietaisų negalima išmesti kartu su buitiniems atliekoms; juos būtina utvuelti atskirai. Tokių prietaisų utilizavimas per komunalines atliekų surinkimo punktus yra nemokamas. Elektrinių prietaisų savininkai utilizuojamus prietaisus privatiu priūdūti į atitinkamus arba analogiškus atliekų surinkimo punktus. Tokių būdų, įdedami nedaug pastangų, prisidėsite prie vertingų medžiagų perdirbimo ir aplinkos apsaugojimo nuo toksiškų medžiagų.

Videi draudzīga atkritumu likvidēšana

Vecas elektriskās ierīces nedrīkst likvidēt kopā ar pārējiem atkritumiem, bet tās jālikvidē atsevišķi. Privatpersonām atkritumu likvidēšana komunālajā savākšanas punktā ir bez maksas. Veco ierīču izpaušēns ir atbildīgs par ierīču nogādāšanu šajos savākšanas punktos vai līdzīgajos savākšanas punktos. Ar šīm nelielām līdzīgajām pūēm jūs veicināt vērtīgu izmēriamul pārstrādi un toksišķo vielu azēdāni.

Hävittäminen ympäristöstä välttämällä

Vanhjoja sähkölaitteita ei saa hävittää kaatopaikajätteiden mukana, vaan ne on hävitettävä erikseen. Kunnallisessa keräyspisteessä vieminen on yksityksienkiloille ilmaista. Vanhojen laitteiden omistajia vastaa laitteiden toimittamisesta kysyeisiin keräyspisteisiin tai vastaaviin. Tällä väheällä henkilökohtaisella vaivalla edistät omalta osaltasi arvokkaiden raaka-ainneiden kierrätystä ja myrkyllisten aineiden käsittelyä.

Discairt neamhghléobháilach don chomhshaoil

Níor cheart seanghléasanna leictreacha a dhíscairt leis an dmanáil ianarach, ach caithfead iad a chur de lámh istiu féin. Tá an discairt ag an ionad ballúcháin pobail ag daoine príobháideacha saor in aisce. Tá freagracht ar úinéir seanghléasanna na gléasanna a thabhairt chuig na hionaid ballúcháin sin nó chuig ionaid ballúcháin den chineál céanna. Le hiarráth bheag phearsanta mar sin, cuidiúm tú le hamhábhair luachmóra a athchúrsáil agus le substaintí tocsaineacha a chóireáil.

Rimi li jirrispetta l'ambiente

L'apparat elettrico qadim ma ghandur jintrema fliimkí ma' skart residuú, izda ghandur jintrema b'mod separat. Ir-rimi fil-post tal-gbir komuni minn persuni privati huwa b'xejn. Is-sit ta' apparat qadim huwa responsabbli biex iġib l'apparat f'dawn il-postijiet tal-gbir jew f'postijiet tal-gbir simili. Bidan iktir persunali zghir, inti tikkontribwixi għar-ikkliġġ ta' materja prima prezzjuża u għat-trattament ta' sustanzi tossici.

Eliminarea ecologică

Aparatele electrice vechi nu trebuie aruncate decât cu deosebită grijă, ci trebuie eliminate separat. Eliminarea în cadrul punctelor de colectare locale de către persoane fizice este gratuită. Proprietarii de aparate vechi sunt responsabili pentru transportul acestora la respectivele puncte de colectare sau la alte puncte de colectare similare. Prin acest efort personal nesemnificativ, puteți contribui la reciclarea materialelor prime valoroase și la tratarea substanțelor toxice.

Okolju prijazno odlaganje

Stariji električni aparati ne smete odvoziti skupaj z ostanki odpadkov, temveč ločeno. Odlaganje na komunalnem zbirnem mestu je za fizične osebe brezplačno. Lastnik starih naprav je odgovoren, da jih pripelje do tih ali podobnih zbirnih mest. S tako malo osebnega truda prispevate k recikliranju dragocenih surovin in obdelavi strupenih snovi.

Ekološko odlaganje

Stari električni uređaji ne smiju se odlagati zajedno s kućnim otpadom, već ih treba odvoziti odvojeno. Odlaganje na komunalnom sabirnom mjestu od strane privatnih osoba je besplatno. Vlasnik starih uređaja dužan je donijeti uređaje do tih sabirnih mjesta ili sličnih sabirnih mjesta. Ovim malim osobnim naporom doprinosite recikliranju vrijednih sirovina i pravilnoj obradi otrovnih tvari.

Ekologická likvidácia

Staré elektros potrobnice sa nesmú likvidovať spolu so zvyškovým odpadom, ale musia sa likvidovať samostatne. Likvidácia v komunálnom zbernom mieste prostredníctvom súkromných osôb je bezplatná. Majiteľ starých spotrebičov je zodpovedný za prinesenie spotrebičov na tieto zberné miesta alebo na podobné zberné miesta. Týmto malým osobným úsilím prispievate k recyklovaniu cenných surovín a spracovaniu toxických látok.

Utilizacija prizjavna dila šrodoaviska

Nie možna usovať starých zariadení elektrických wraz z pozostalým odpadom. Wyrzogać one oddzielnie u tyliczacji. Utyliczacja przez prywatne w punkcie zbiórki odpadów komunalnych jest darmowa. Właściciel starzych urządzeń jest odpowiedzialny za dostarczenie ich do takich lub podobnych punktów zbiórki. Zadać się sobie tak niewielki trud, przyczyniasz się do recyklingu cennych surowców i odpowiedzialnego postępowania z substancjami toksycznymi.

Környezetbarát hulladékkezelés

A régi elektromos készülékeket nem szabad a nem szelektívven gyűjtött hulladékkal együtt kidobni, hanem a hulladékkezelésüket ekölonilont kell végezni a közösségi gyűjtőpontok vagy a magánzemélyek ingyenes leforditjak ezeket. A régi készülékek tulajdonosai felelnek azért,

hogy e készülékeket ezekre a gyűjtőpontokra, vagy más gyűjtőpontokra elhozzák. Ezzel a kis személyes erőfeszítéssel Ön is hozzájárul az értékes nyersanyagok újrahasznosításához és a mérgező anyagok kezeléséhez.

Miljøvanlig hantering av avfall

Gamla elektriska apparater får inte kasseras tillsammans med restavfall utan måste kasseras separat. Kassering på den lokala insamlingsplatsen för privatpersoner är gratis. Ägaren av gamla apparater ansvarar för att ta apparaterna till dessa insamlingsplatser eller till liknande insamlingsplatser. Med denna lilla personliga insats bidrar du till återvinning av värdefulla råvaror och hantering av giftiga ämnen.

Umhverfisvæn forgn

Ekki má farga gömlur raftekijum með úrgangsfleim, heldur þarf að farga þeim sérstaklega. Förgun á almennum söfnunarskóðum er ókeypis fyrir einstaklinga. Eignandi gamalla tekija ber ábyrgð á að koma með tekiin á þessa söfnunarskóða eða á svipaða söfnunarskóða. Með þessu litta persónulega ástaki stuðlar þú að endurnýrnslu vermatra hrafna og meðferð eitrufræna.

Çevre dostu bertaraf

Eski elektrikli cihazlar, diğer atıkları birlikte bertaraf edilmemeli, ayrıca atılmıdır. Özel kişiler aracıllığı genel toplama noktasına bertaraf işlemleri ücretsiz olarak yapmaktadırlar. Eski cihazların sahipleri, cihazları bu toplama noktalarına veya benzer toplama noktalarına getirmekten sorumludurlar. Bu az miktardaki kişisel çabayla, deęerli ham maddelerin geri dönüştürülmesine ve toksik maddelerin işleme alanına katkida bulunmasına ulsunuz.



FR
Cet appareil et ses accessoires se recyclent

À DÉPOSER EN MAGASIN À DÉPOSER EN DÉCHÈTERIE



OU



Points de collecte sur www.quefairedemesdechets.fr

部件名称	有害物质									
	铅 (Pb)	汞 (Hg)	镉 (Cd)	六价铬 (Cr(VI))	多溴联苯 (PBB)	多溴二苯醚 (PBDE)	邻苯二甲酸二正丁酯 (DBP)	邻苯二甲酸二异丁酯 (DIBP)	邻苯二甲酸丁基苯酯 (BBP)	邻苯二甲酸二(2-乙基己)酯 (DEHP)
线路板	x	o	o	o	o	o	o	o	o	o
外壳	x	o	o	o	o	o	o	o	o	o
金属部件 (铜合金)	x	o	o	o	o	o	o	o	o	o
内部线材	x	o	o	o	o	o	o	o	o	o
其他配件	x	o	o	o	o	o	o	o	o	o

本表格依据 SJ/T 11364 的规定编制。

o : 表示该有害物质在该部件所有均质材料中的含量均在 GB/T 26572 规定的限量要求以下。

x : 表示该有害物质在该部件的某一均质材料中的含量超出 GB/T 26572 规定的限量要求。(产品符合欧盟 ROHS 指令环保要求)

