

Zenmuse V1

Product Information

产品信息

產品資訊

製品情報

제품 정보

Produktinformationen

Información del producto

Informations sur le produit

Informazioni sul prodotto

Productinformatie

Informações do produto

Informações sobre o produto

Информация о продукте

v1.0



<https://enterprise.dji.com/zenmuse-v1/video>



<https://enterprise.dji.com/zenmuse-v1/downloads>

This content is subject to change without prior notice.

PRODUCT CERTIFICATION

产品合格证

This product is qualified according to the delivery inspection. Approved.

产品经检验合格，准予出厂。

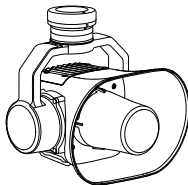

Product Name / 产品名称 : Zenmuse V1

Product Model / 产品型号 : ZV1

Inspection Date / 检验日期 :

Inspector / 检验员 :

Inspection Stamp / 检验章 :

Designed by SZ DJI Technology Co., Ltd.

Address: Lobby of T2, DJI Sky City, No. 53 Xianyuan Road, Xili Community, Xili Street, Nanshan District, Shenzhen

Website: <https://www.dji.com> Service Hotline: 400-700-0303

Copyright © 2025 DJI All Rights Reserved

本产品由深圳市大疆创新科技有限公司授权生产

地址：深圳市南山区西丽街道西丽社区仙元路 53 号大疆天空之城 T2 大厦

公司官网：<https://www.dji.com/cn> 服务热线：400-700-0303

Copyright © 2025 大疆创新 版权所有

DJI shall mean SZ DJI TECHNOLOGY CO., LTD. and/or its affiliated companies where applicable.

DJI and ZENMUSE are trademarks of DJI.

Copyright © 2025 DJI All Rights Reserved.



YCBZ5S00312604

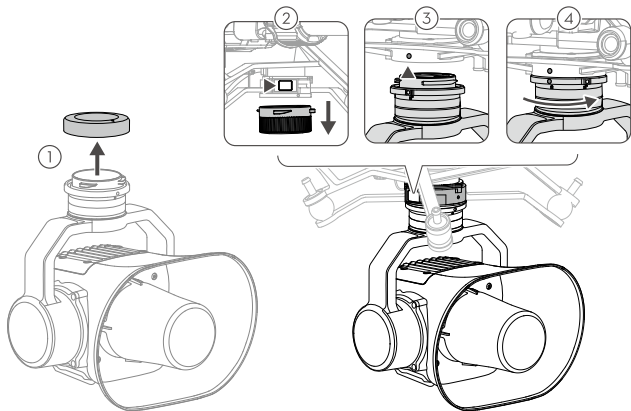

EN

Safety at a Glance

Carefully read this entire document and all safe and lawful practices provided before use.

- ⚠ • DO NOT use the speaker at close range or in an urban area where noise-sensitive structures are concentrated, as the loudness could lead to accidents or injuries.
- Use the standard remote controller to play human voices for optimal playback effect. It is not recommended to play single-frequency sounds or sweep sounds to avoid irreversible damage to the speaker.

Specifications

Dimensions	134×119×140 mm (L×W×H)
Weight	690±10 g
Ingress Protection Rating	IP54
Operating Temperature	-20° to 50° C (-4° to 122° F)

CHS

安全须知

使用本产品前，请仔细阅读并遵循本文及与本产品相关的所有安全与合规操作指引。

- ⚠ • 请勿近距离或在噪声敏感建筑物集中的城市区域使用喊话器，以免造成伤害或危险。
- 请使用标配遥控器播放人声以获得最佳的播放效果。不建议播放单频音、扫频音，以免对喊话器造成不可逆的损坏。

参数

尺寸	134 × 119 × 140 mm (长 × 宽 × 高)
重量	690 ± 10 g
防护等级	IP54
工作环境温度	-20°C 至 50°C

CHT

安全須知

使用本產品前，請仔細閱讀並遵循本文及與本產品相關的所有安全與合規操作指南。

- ⚠️ 請勿近距離或在噪音敏感建築物集中的城市區域使用喊話器，以免造成傷害或危險。
- 請使用標配遙控器播放人聲以獲得最佳的播放效果。不建議播放單頻音、掃頻音，以免對喊話器造成不可逆的損壞。

參數

尺寸	134 × 119 × 140 mm (長 × 寬 × 高)
重量	690 ± 10 g
防護等級	IP54
運作環境溫度	-20°C 至 50°C

JP

安全についての概要

ご使用前に、この文書全体に目を通し、安全で合法的慣行についての説明を注意深くお読みください。

- ⚠️ 大音量による事故や傷害の原因となるため、至近距離での使用や、騒音に敏感な構造物が密集している市街地での使用は、絶対に行わないでください。
- 標準の送信機を使って人の声を再生すると、最適な再生効果が得られます。単一周波数の音やスイープ音を再生することは、スピーカーに不可逆的な損傷を与え、可能性があるため、推奨されません。

仕様

サイズ	134 × 119 × 140 mm (長さ × 幅 × 高さ)
重量	690 ± 10 g
保護等級	IP54
動作環境温度	-20°C ~ 50°C

KR

안전 지침 요약

본 문서 및 제공된 모든 안전 및 적법한 사용 방법을 사용 전에 주의 깊게 읽어 주십시오.

- ⚠️ 시끄러운 소리가 사고나 부상을 야기할 수 있으므로 소음에 민감한 구조물이 밀집해 있는 도심지나 근거리에서는 스피커를 사용하지 마십시오.

- 최적의 재생 효과를 얻으려면 표준 조종기를 사용하여 사람의 음성을 재생하십시오. 단일 주파수 소리나 스위프 소리를 재생하는 것은 스피커에 돌이킬 수 없는 손상을 줄 수 있으므로 권장되지 않습니다.

사양

크기	134×119×140 mm (길이 × 너비 × 높이)
무게	690±10 g
IP 등급	IP54
작동 온도	-20 ~ 50 °C

DE

Sicherheitsvorschriften auf einen Blick

Bitte lies vor dem ersten Gebrauch dieses gesamte Dokument und alle sicheren und rechtmäßigen Praktiken sorgfältig durch.

- ⚠️ Verwenden Sie den Lautsprecher NICHT aus nächster Nähe oder in einem städtischen Gebiet, in dem sich lärmempfindliche Strukturen befinden, da die Lautstärke zu Unfällen oder Verletzungen führen kann.
- Spielen Sie menschliche Stimmen mit der Standard-Fernsteuerung ab, um einen optimalen Wiedergabeeffekt zu erzielen. Es wird nicht empfohlen, Einzelfrequenzöne oder Sweep-Töne abzuspielen, um irreversible Schäden am Lautsprecher zu vermeiden.

Technische Daten

Abmessungen	134×119×140 mm (Länge × Breite × Höhe)
Gewicht	690±10 g
Schutzart	IP54
Betriebstemperatur	-20 °C bis 50 °C

ES

Seguridad de un vistazo

Antes de usar el producto, lea atentamente este documento al completo y todas las prácticas de seguridad y legales proporcionadas.

- ⚠️ NO utilice el altavoz a corta distancia ni en un área urbana donde se concentren estructuras sensibles al ruido, ya que el volumen podría provocar accidentes o lesiones.

- Utilice el control remoto estándar para reproducir voces humanas y obtener un efecto de reproducción óptimo. No se recomienda reproducir sonidos de frecuencia única o sonidos de barrido para evitar daños irreversibles al altavoz.

- Utilizzare il radiocomando standard per riprodurre le voci e garantire un effetto ottimale. Non è consigliato riprodurre suoni a frequenza singola o suoni sweep per evitare danni irreversibili all'altoparlante.

Especificaciones

Dimensiones	134×119×140 mm (Largo × Ancho × Alto)
Peso	690±10 g
Índice de protección de entrada	IP54
Temperatura de funcionamiento	De -20 a 50 °C (de -4 a 122 °F)

Specifiche tecniche

Dimensioni	134×119×140 mm (L × P × A)
Peso	690±10 g
Livello di protezione in ingresso	IP54
Temperatura operativa	Tra -20 °C e 50 °C

NL

FR

Sécurité – Aperçu responsabilité

Veillez lire attentivement ce document dans son intégralité, ainsi que toutes les pratiques sécuritaires et légales avant l'utilisation.

Veiligheid in één oogopslag

Lees vóór gebruik dit hele document zorgvuldig door, evenals alle veilige en wettelijke praktijken.

- ⚠ N'utilisez PAS le haut-parleur à une distance trop proche ou dans une zone urbaine avec une concentration de structures sensibles au bruit, car le volume sonore pourrait provoquer des accidents ou des blessures.
- Utilisez la radiocommande standard pour diffuser des voix humaines pour un effet de lecture optimal. Il n'est pas recommandé de jouer des sons à fréquence unique ou des sons de balayage pour éviter d'endommager irréversiblement le haut-parleur.

- ⚠ Gebruik de luidspreker NIET in de buurt van mensen of in een stedelijke omgeving waar geluidsgevoelige mechanismen aanwezig zijn, aangezien dit kan leiden tot ongelukken of letsel.
- Gebruik de standaard afstandsbediening om menselijke stemmen af te spelen voor een optimaal afspelleffect. Het wordt niet aanbevolen om enkelvoudige frequentiegeluiden of sweep-geluiden af te spelen om onomkeerbare schade aan de luidspreker te voorkomen.

Caractéristiques techniques

Dimensions	134×119×140 mm (L × l × H)
Poids	690±10 g
Índice de protección de entrada	IP54
Température de fonctionnement	-20 à 50 °C (-4 à 122 °F)

Technische gegevens

Afmetingen	134×119×140 mm (L × B × H)
Gewicht	690±10 g
IP-classificatie	IP54
Bedrijfstemperatuur	-20 tot 50 °C (-4 tot 122 °F)

PT

IT

Sicurezza in sintesi

Prima dell'utilizzo, leggere con attenzione l'intero documento e tutte le pratiche sicure e legali fornite.

- ⚠ NON utilizzare l'altoparlante a distanza ravvicinata o in una zona urbana in cui sono concentrate strutture sensibili al rumore, poiché il volume potrebbe causare incidenti o infortuni.

Resumo sobre segurança

Leia atentamente este documento na íntegra e todas as práticas seguras e legais indicadas antes de utilizar o produto.

- ⚠ NÃO utilize o altifalante a curta distância ou numa área urbana onde as estruturas sensíveis ao ruído estejam concentradas, uma vez que o volume pode levar a acidentes ou lesões.

- Utilize o telecomando padrão para reproduzir vozes humanas e obter um efeito de reprodução ideal. Não é recomendado reproduzir sons de frequência única ou sons de varredura para evitar danos irreversíveis ao altifalante.

Especificações

Dimensões	134x119x140 mm (C x L x A)
Peso	690±10 g
Classificação IP	IP54
Temperatura de funcionamento	-20 °C a 50 °C (-4 °F a 122 °F)

PT-BR

Noções de segurança

Leia com atenção este documento por inteiro e todas as práticas seguras e legais fornecidas antes do uso.

- ⚠ • **NÃO** use o alto-falante a uma curta distância ou em áreas urbanas onde estruturas sensíveis ao ruído estejam concentradas, pois o volume pode causar acidentes ou lesões.
- Use o controle remoto padrão para reproduzir vozes humanas com um efeito de reprodução ideal. Não é recomendado reproduzir sons de frequência única ou sons de varredura para evitar danos irreversíveis ao alto-falante.

Especificações

Dimensões	134x119x140 mm (C x L x A)
Peso	690±10 g
Classificação da proteção contra impurezas	IP54
Temperatura de funcionamento	-20 °C a 50 °C (-4 °F a 122 °F)

RU

Краткий обзор правил техники безопасности

Внимательно ознакомьтесь с данным документом и правилами техники безопасности перед использованием продукта.

- ⚠ • Не используйте динамик на малом расстоянии от себя или в городских районах, где сосредоточены чувствительные к шуму конструкции, так как громкий звук может стать причиной несчастных случаев или травм.

- Для воспроизведения голоса человека используйте стандартный пульт дистанционного управления, что обеспечит достижение оптимального эффекта воспроизведения. Не рекомендуется воспроизводить звуки с одной частотой или звуки с изменяющейся частотой, чтобы избежать необратимого повреждения динамика.

Технические характеристики

Размеры	134x119x140 мм (Д x Ш x В)
Масса	690±10 г
Класс защиты IP	IP54
Рабочая температура	От -20 до 50 °C

Compliance Information

FCC Compliance Statement

Supplier's Declaration of Conformity

Product name: Zenmuse V1

Model Number: ZV1

Responsible Party: DJI Research LLC

Responsible Party Address: 17301 Edwards Road, Cerritos, CA 90703

Website: www.dji.com

We, DJI Research LLC, being the responsible party, declares that the above mentioned model was tested to demonstrate complying with all applicable FCC rules and regulations.

This device complies with part 15 of the FCC Rules. Operation is subject to the following two conditions: (1) This device may not cause harmful interference, and (2) this device must accept any interference received, including interference that may cause undesired operation.

Any changes or modifications not expressly approved by the party responsible for compliance could void the user's authority to operate the equipment.

ISED Compliance

CAN ICES-003 (B) / NMB-003(B)

EU & UK Compliance Notice



EU Compliance Statement: SZ DJI TECHNOLOGY CO., LTD. hereby declares that this device (Zenmuse V1 (ZV1)) is in compliance with the essential requirements and other relevant provisions of the Directive 2014/30/EU, Directive 2012/19/EU (WEEE), Directive 2011/65/EU (RoHS), and Regulation 1907/2006 (REACH).

A copy of the EU Declaration of Conformity is available online at www.dji.com/euro-compliance

EU contact address: DJI GmbH, Industriestrasse 12, 97618, Niederlauer, Germany

GB Compliance Statement: SZ DJI TECHNOLOGY CO., LTD. hereby declares that this device (Zenmuse V1 (ZV1)) is in compliance with the essential requirements and other relevant provisions of Electromagnetic Compatibility Regulations 2016.

A copy of the GB Declaration of Conformity is available online at www.dji.com/euro-compliance

Декларация за съответствие на ЕС: С настоящото SZ DJI TECHNOLOGY CO., LTD. декларира, че това устройство (Zenmuse V1 (ZV1)) е в съответствие с основните изисквания и други приложими разпоредби на Директива 2014/30/ЕС, Директива 2012/19/ЕС (ОЕО), Директива 2011/65/ЕС (RoHS) и Регламент 1907/2006 (REACH).

Eksempliar ot Deklaracii za sootvetstvie na ES e dostupen online na adres www.dji.com/euro-compliance

Adres za kontakt v EC: DJ GmbH, Industriestrasse 12, 97618, Niederlauer, Germania

EU izvaja o uskladnosti: SZ DJI TECHNOLOGY CO., LTD. ovime izjavljuje da je ovaj uređaj (Zenmus V1 (ZV1)) sukladan osnovnim zahtjevima i drugim relevantnim odredbama Direktive 2014/30/UE, Direktive 2012/19/UE (WEEE), Direktive 2011/65/UE (ROHS) i Uredbe 1907/2006 (REACH).

Kopija EU izvaja o uskladnosti dostupna je na mreži na web-njestyu.www.dji.com/euro-compliance

Adresa za kontakt u EU: DJ GmbH, Industriestrasse 12, 97618, Niederlauer, Njemačka

EU prohlášeni o shodě: SZ DJI TECHNOLOGY CO., LTD. tímto prohlašuje, že toto zařízení (Zenmus V1 (ZV1)) je v souladu se základními požadavky a dalšími příslušnými ustanoveními směrnice 2014/30/UE, směrnice 2012/19/UE (WEEE), směrnice 2011/65/UE (ROHS) a nařízení 1907/2006 (REACH).

Kopie EU prohlášeni o shodě je k dispozici online na adrese www.dji.com/euro-compliance
Kontaktní adresa v EU: DJ GmbH, Industriestrasse 12, 97618, Niederlauer, Německo

EU-óversensstømmelseerklæring: SZ DJI TECHNOLOGY CO., LTD. erklærer hermed, at denne enhed (Zenmus V1 (ZV1)) er i overensstemmelse med de væsentlige krav og andre relevante bestemmelser i direktiv 2014/30/UE, direktiv 2012/19/UE (WEEE), direktiv 2011/65/UE (ROHS) og forordning 1907/2006 (REACH).

Een kopie af EU-óversensstømmelseerklæringen er tilgængelig online på www.dji.com/euro-compliance
Kontaktadresse i EU: DJ GmbH, Industriestrasse 12, 97618, Niederlauer, Tyskland

EU-naelavngivning: SZ DJI TECHNOLOGY CO., LTD. erklærer hermed at dit apparat (Zenmus V1 (ZV1)) volderdet an de essentielle isen en andere relevante bestapningen van de Richtlijn 2014/30/UE, Richtlijn 2012/19/UE (AEEA), Richtlijn 2011/65/UE (ROHS) en Verordening 1907/2006 (REACH).

Een kopie van de EU-conformiteitsverklaring is online beschikbaar op www.dji.com/euro-compliance
Kopie van de EU-ókladnosti: DJ GmbH, Industriestrasse 12, 97618, Niederlauer, Duitsland

Euroopa Liidu vastavuskiinitus: SZ DJI TECHNOLOGY CO., LTD. kirjutab kaheksa (8) ja seade (Zenmus V1 (ZV1)) vastab direktiivi 2014/30/UE, direktiivi 2012/19/UE (WEEE), direktiivi 2011/65/UE (ROHS) ja määruse 1907/2006 (REACH) põhinõuetele ja muudele asjakohastele sätetele.

Euroopa Liidu vastavusdeklaratsioon on saadaval järgmisel aadressil: www.dji.com/euro-compliance
Euroopa Liidu kontaktadress: DJ GmbH, Industriestrasse 12, 97618, Niederlauer, Saksamaa

EU-vaatimusten mukaisuuslause: SZ DJI TECHNOLOGY CO., LTD. vakuuttaa täten, että tämä laite (Zenmus V1 (ZV1)) on direktiivien 2014/30/UE, direktiivien 2012/19/UE (WEEE) olennaisten vaatimusten ja muiden asiaankuuluvien määräysten mukainen, direktiivien 2011/65/UE (ROHS) ja asetus 1907/2006 (REACH).

Kopian EU-vaatimusten mukaisuusvakuutuksesta on saatavilla verkossa osoitteessa www.dji.com/euro-compliance
EU-yhteysosoite: DJ GmbH, Industriestrasse 12, 97618, Niederlauer, Saks

Δήλωση συμμόρφωσης EE: H SZ DJI TECHNOLOGY CO., LTD. δηλώνει ότι η παρούσα συσκευή (Zenmus V1 (ZV1)) συμμορφώνεται με τις βασικές απαιτήσεις για άλλες σχετικές διατάξεις της οδηγίας 2014/30/ΕΕ, της οδηγίας 2012/19/ΕΕ (ΑΗΗΕ), της οδηγίας 2011/65/ΕΕ (ROHS) και του κανονισμού 1907/2006 (REACH).

Αντιγραφή της δήλωσης συμμόρφωσης EE είναι διαθέσιμη στο διαδικτυακό τη διεύθυνση www.dji.com/euro-compliance

Διεύθυνση επαφών στην ΕΕ: DJ GmbH, Industriestrasse 12, 97618, Niederlauer, Γερμανία
EU megfelelésségi nyilatkozat: Az SZ DJI TECHNOLOGY CO., LTD. ezennel nyilatkozik, hogy az eszköz (Zenmus V1 (ZV1)) megfelel a következők alapvető követelményeinek és más vonatkozó előírásainak: a 2014/30/EU irányelv, a 2012/19/EU irányelv (WEEE), a 2011/65/EU irányelv (ROHS) és az 1907/2006-os rendelet (REACH).

Az EU Megfelelésségi nyilatkozat egy példányá elérhető a következő címen: www.dji.com/euro-compliance

Kapcsolattartási cím az EU-ben: DJ GmbH, Industriestrasse 12, 97618, Niederlauer, Németország

Samræmðisfyrirsögn ES: SZ DJI TECHNOLOGY CO., LTD. lýsir því hér með yfir að UAS (Zenmus V1 (ZV1)) og samræmi við grunnkröfur og önnur viðeigandi ákvæði frá tilskipun 2014/30/ESB, tilskipun 2012/19/ESB (WEEE), tilskipun 2011/65/ESB (ROHS), og reglugerð 1907/2006 (REACH).
Afrit af samræmðisfyrirsögnu ESB er aðgengilegt á netinu á www.dji.com/euro-compliance

ES tengiliður heimilisfang: DJ GmbH, Industriestrasse 12, 97618, Niederlauer, Þýskalend

Raiteas Chomhlanta AE: Dearbhaizonn SZ DJI TECHNOLOGY CO., LTD. go bhfuil an gléas seo (Zenmus V1 (ZV1)) i gcomhréir le ceanglais fhoir-níachtacha agus forálacha ábhartha eile de Treoir 2014/30/AE, Treoir 2012/19/AE (WEEE), Treoir 2011/65/AE (ROHS), agus Rialachán 1907/2006 (REACH).

Tá cóip de Dearbhu Comhréireachta an AE ar fáil ar líne ag www.dji.com/euro-compliance
Seoladh teagmhála an AE: DJ GmbH, Tionscal 12, 97618, Niederlauer, An Ghearmáin

ES atbilstības paziņojums: SZ DJI TECHNOLOGY CO., LTD. ar šo paziņo, ka šī ierīce (Zenmus V1 (ZV1)) atbilst Direktīvas 2014/30/ES, Direktīvas 2012/19/ES (WEEE), Direktīvas 2011/65/ES (ROHS) un Regulas 1907/2006 (REACH) būtiskajām prasībām un citiem ar to saistītajiem noteikumiem.

ES atbilstības deklarācijas kopija pieejama tiešsaistē vietnē www.dji.com/euro-compliance
ES kontaktdrese: DJ GmbH, Industriestrasse 12, 97618, Niederlauer, Vācija

ES atitikties deklaracija: „SZ DJI TECHNOLOGY CO., LTD.“ patvirtina, kad prietaisas (Zenmus V1 (ZV1)) atitinka esminius reikalavimus bei kitas susijusias nuostatas, kurios nurodytos Direktyvoje 2014/30/ES, Direktyvoje 2012/19/ES (EEJA), Direktyvoje 2011/65/ES (ROHS) ir Reglamente 1907/2006 (REACH).

ES atitikties deklaracijos kopija pateikiama adresu www.dji.com/euro-compliance
ES adresas nysiams: „DJ GmbH“, Industriestrasse 12, 97618, Niederlauer, Vokietija

UE Diklarazjoni tal Konformità: SZ DJI TECHNOLOGY CO., LTD. jidher tidher lija lija lija lija lija lija tal-arrakatt (Zenmus V1 (ZV1)) hija konformi mar-rekwiżiti essenzjali u dliżpożizzjonijiet oħra rilvanti tal-Direttiva 2014/30/UE, Direttiva 2012/19/UE (WEEE), Direttiva 2011/65/UE (ROHS), u

Regolament 1907/2006 (REACH).
Kopja tal-Diklarazjoni tal Konformità UE hija disponibbli online www.dji.com/euro-compliance
Indirizz tal kuttant UE: DJ GmbH, Industriestrasse 12, 97618, Niederlauer, Germania

Deklaracja zgodności UE: Firma SZ DJI TECHNOLOGY CO., LTD. niniejszym deklaruje, że urządzenie (Zenmus V1 (ZV1)) jest zgodne z zasadniczymi wymogami i innymi stosowanymi przepisami Dyrektyw 2014/30/UE, Dyrektyw 2012/19/UE (WEEE), Dyrektyw 2011/65/UE (ROHS), Rozporządzenia 1907/2006 (REACH).

Kopia Deklaracji zgodności UE jest dostępna pod adresem internetowym www.dji.com/euro-compliance

Adres kontaktowy UE: DJ GmbH, Industriestrasse 12, 97618, Niederlauer, Niemcy

Declaração de Conformidade da UE: A SZ DJI TECHNOLOGY CO., LTD. declara pelo presente que este dispositivo (Zenmus V1 (ZV1)) está em conformidade com os requisitos essenciais e outras disposições pertinentes da Diretiva 2014/30/UE, da Diretiva 2012/19/UE (WEEE), da Diretiva 2011/65/UE (RoHS) e do Regulamento 1907/2006 (REACH).

Uma cópia da Declaração de Conformidade da UE está disponível online em www.dji.com/euro-compliance
Endereço de contacto da UE: DJ GmbH, Industriestrasse 12, 97618, Niederlauer, Alemanha

Declaratie de conformitate UE: SZ DJI TECHNOLOGY CO., LTD. declară prin prezenta că acest dispozitiv (Zenmus V1 (ZV1)) este în conformitate cu cerințele esențiale și alți dispozitivii relevante ale Directivei 2014/30/UE, Directivei 2012/19/UE (DEEE), Directivei 2011/65/UE (ROHS) și Regulamentului 1907/2006 (REACH).

O copie a Declarației de conformitate UE este disponibilă online la www.dji.com/euro-compliance
Adresa de contact UE: DJ GmbH, Industriestrasse 12, 97618, Niederlauer, Germania

Vyhlasenie o zhode s predpismi UE: Spoločnosť SZ DJI TECHNOLOGY CO., LTD. týmto vyhlasuje, že toto zariadenie (Zenmus V1 (ZV1)) je v súlade so základnými požiadavkami a ďalšími príslušnými ustanoveniami smernice 2014/30/ES, smernice 2012/19/UE (WEEE), smernice 2011/65/UE (ROHS) a nariadenia 1907/2006 (REACH).

Kópia vyhlásenia o zhode je k dispozícii online na lokalite www.dji.com/euro-compliance
Kontaktná adresa v EU: DJ GmbH, Industriestrasse 12, 97618, Niederlauer, Nemecko

Izjava EU o skladnosti: Družba SZ DJI TECHNOLOGY CO., LTD. s tem izjavlja, da je ta naprava (Zenmus V1 (ZV1)) skladna z bistvenimi zahtevami in drugimi ustreznimi določbami Direktive 2014/30/UE, Direktive 2012/19/UE (WEEE), Direktive 2011/65/UE (ROHS) in Uredbe 1907/2006 (REACH).

Kopija izjave EU o skladnosti je na voljo na spletni na povezavi www.dji.com/euro-compliance
Kontaktni naslov v EU: DJ GmbH, Industriestrasse 12, 97618, Niederlauer, Nemčija

EU-försäkran om överensstämmelse: SZ DJI TECHNOLOGY CO., LTD. intygar härmed att denna enhet (Zenmus V1 (ZV1)) är i överensstämmelse med de väsentliga kraven och andra relevanta bestämmelser i Direktiv 2014/30/UE, Direktiv 2012/19/UE (WEEE), Direktiv 2011/65/UE (ROHS) och Förordning 1907/2006 (REACH).

En kopie av EU-försäkran om överensstämmelse finns online på www.dji.com/euro-compliance
Kontaktadress för EU/DJI GmbH, Industriestrasse

12,97618, Niederlauer, Germany

AB Uygunluk Beyanı: SZ DJI TECHNOLOGY CO., LTD. bu hazin (Zenmuse V1 (ZV1)) Direktif 2014/30/EU, Direktif 2012/19/AE (WEEE), Direktif 2011/65/AB (ROHS) ve Yönetmelik 1907/2006 (REACH) temel gerekliliklerini yanı sıra diğer ilgili hükümlerle de uyumlu olduğunu beyan eder. **AB Uygunluk Beyanı'nın bir kopyası çevrimiçi olarak www.dji.com/euro-compliance adresinden bulunabilir.**

AB İletişim adresi: DJI GmbH, Industriestrasse 12, 97618, Niederlauer, Almany

Déclaration de conformité UE : SZ DJI TECHNOLOGY CO., LTD. déclare par la présente que l'appareil (Zenmuse V1 (ZV1)) est en conformité avec les exigences essentielles et autres dispositions pertinentes de la Directive 2014/30/UE, de la Directive 2012/19/UE (DEEE), de la Directive 2011/65/UE (ROHS) et du Règlement 1907/2006 (REACH). Une copie de la Déclaration de conformité UE est disponible en ligne à l'adresse www.dji.com/euro-compliance.

Adresse de contact UE : DJI GmbH, Industriestrasse 12, 97618, Niederlauer, Allemagne

EU-Konformitätserklärung SZ DJI TECHNOLOGY CO., LTD. erklärt hiermit, dass dieses Gerät (Zenmuse V1 (ZV1)) den grundlegenden Anforderungen und anderen relevanten Bestimmungen der Richtlinie 2014/30/EU, der Richtlinie 2012/19/UE (WEEE), der Richtlinie 2011/65/UE (ROHS) und der Verordnung 1907/2006 (REACH) entspricht.

Eine Kopie der EU-Konformitätserklärung ist online verfügbar unter www.dji.com/euro-compliance

EU-Kontaktadresse: DJI GmbH, Industriestrasse 12, 97618, Niederlauer, Germany

Declaración de conformidad UE : SZ DJI TECHNOLOGY CO., LTD. declara que el presente dispositivo (Zenmuse V1 (ZV1)) es conforme al requisito esencial y a alle altre disposizioni pertinenti della Direttiva 2014/30/UE, Direttiva 2012/19/UE (RAEE), Direttiva 2011/65/UE (ROHS) e del Regolamento 1907/2006 (REACH).

Una copia della Dichiarazione di conformità UE è disponibile online all'indirizzo www.dji.com/euro-compliance

Indirizzo di contatto per l'UE: DJI GmbH, Industriestrasse 12, 97618, Niederlauer, Germania

Declaración de conformidad de la UE : SZ DJI TECHNOLOGY CO., LTD. declara por la presente que este dispositivo (Zenmuse V1 (ZV1)) cumple con los requisitos esenciales y demás disposiciones pertinentes de la Directiva 2014/30/UE, la Directiva 2012/19/UE (RAEE), la Directiva 2011/65/UE (ROHS) y el Reglamento 1907/2006 (REACH).

Puede obtener una copia de la Declaración de conformidad de la UE en línea en www.dji.com/euro-compliance

Dirección de contacto en la UE: DJI GmbH, Industriestrasse 12, 97618, Niederlauer, Alemania

Environmentally friendly disposal

Old electrical appliances must not be disposed of together with the residual waste, but have to be disposed of separately. The disposal at the communal collecting point via private persons is for free. The owner of old appliances is responsible to bring the appliances to these collecting points or to similar collection points. With this little personal effort, you contribute to recycle valuable raw materials and the treatment of toxic substances.



Umweltfreundliche Entsorgung

Dies ist das Symbol für die getrennte Sammlung von Elektro- und Elektronikgeräten. Elektroaltgeräte dürfen nicht zusammen mit dem Restmüll entsorgt werden (insbesondere nicht in Batterien, Akkus und Lampen), sondern müssen separat entsorgt werden. Die Entsorgung an der kommunalen Sammelstelle durch Privatpersonen oder an den von Herstellern oder Herstellern eingerichteten Sammelstellen ist kostenlos. Der Besitzer von Altgeräten ist dafür verantwortlich, die persönlich oder vertraulichen Daten auf den von entsorgten Altgeräten zu löschen und die Geräte zu diesen oder ähnlichen Sammelstellen zu bringen. Die Händler sind verpflichtet, Elektroaltgeräte für dich kostenlos zurückzunehmen. Durch diesen geringen Aufwand kannst du zur Wiederverwertung von wertvollen Rohmaterialien beitragen und dafür sorgen, dass umweltschädliche und giftige Substanzen ordnungsgemäß unschädlich gemacht werden.

Tratamiento de residuos responsable con el medio ambiente

Los aparatos eléctricos viejos no pueden desecharse junto con los residuos orgánicos, sino que deben ser desechados por separado. Existen puntos limpios donde los ciudadanos pueden dejar estos aparatos gratis. El propietario de los aparatos es responsable de llevarlos a estos puntos limpios o similares puntos de recogida. Con este pequeño esfuerzo estas contribuyendo a reciclar valiosas materias primas y al tratamiento de residuos tóxicos.

Mise au rebut écologique

Les appareils électriques usagés ne doivent pas être éliminés avec les déchets résiduels. Ils doivent être éliminés séparément. La mise au rebut au point de collecte municipal par l'intermédiaire de particuliers est gratuite. Il incombe au propriétaire des appareils usagés de les apporter à ces points de collecte ou à des points de collecte similaires. Avec ce petit effort personnel, vous contribuez au recyclage de matières premières précieuses et au traitement des substances toxiques.

Smaltimento ecologico

I vecchi dispositivi elettrici non devono essere smaltiti insieme ai rifiuti residui, ma devono essere smaltiti separatamente. Lo smaltimento da parte di soggetti privati presso i punti di raccolta pubblici è gratis. È responsabilità del proprietario dei vecchi dispositivi portarli presso tali punti di raccolta o punti di raccolta analoghi. Grazie a questo piccolo impegno personale contribuirete al riciclo di materie prime preziose e al corretto trattamento di sostanze tossiche.

Milieuvriendelijk afvoeren

Uw elektrische apparaten mogen niet worden weggegooid samen met het restafval, maar moeten afzonderlijk worden afgevoerd. Afvoeren via het gemeentelijke inzamelpunt is gratis voor particulieren. De eigenaar van oude toestellen is verantwoordelijk voor het inleveren van de apparaten op deze of vergelijkbare inzamelpunten. Het is de kleine persoonlijke inspanning lever je een bijdrage aan de recycling van waardevolle grondstoffen en de verwerking van giftige stoffen.

Eliminación ecológica

Os aparelhos eléctricos antigos não podem ser eliminados juntamente com os materiais residuais. Têm de ser eliminados separadamente. A eliminação no ponto de recolha público através de entidades particulares é gratuita. É da responsabil

idade do proprietário de aparelhos antigos levá-los a estes pontos de recolha ou a pontos de recolha semelhantes. Com este pequeno esforço pessoal, contribui para o reciclagem de matérias-primas úteis e para a redução de substâncias tóxicas. Изхвърляне с оглед опазване на околната среда Старите електрически уреди не трябва да се изхвърлят заедно с битовите отпадъци, а отделно. Изхвърлянето в общинския пункт за събиране на отпадъци от частни лица е безплатно. Собственикът на старите уреди е отговорен за превозването на отпадъците до тези или до подобни събирателни пунктове. С това малко собствено усилие допринасяте за рециклирането на ценни суровини и за обработката на токсични вещества.

Ekologyj setrá likvidace

Stará elektrická zařízení nesmějí být likvidována spolu se zbytkovým odpadem, ale musí být likvidována samostatně. Likvidace na komunálních sběrných místech prostřednictvím soukromých osob je bezplatná. Vlastník starých zařízení odpovírá za to, že je donese do těchto sběrných míst nebo na obdobná sběrná místa. Tímto můžete přispět k recyklaci hodnotných surovin a zpracování toxických látek.

Miljøvenlig bortskaffelse

Gamle elektriske apparater må ikke bortskaffes sammen med restaffald, men skal bortskaffes separat. Bortskaffelse på et fælles indsamlingssted er gratis for privatpersoner. Ejere af gamle apparater er ansvarlige for at bringe apparater hen til disse indsamlingssteder eller til lignende indsamlingssteder. Med denne lille personlige indsats bidrager du til genanvendelse af værdifulde råvarer og behandlingen af giftige stoffer.

Απόρριψη φθλιών προς το περιβάλλον

Οι παλιές ηλεκτρικές συσκευές δεν πρέπει να απορριπτούν μαζί με τα υπολοίπων απόβλητα, αλλά ξεχωριστά. Η απόρριψη στο δημοτικό σημείο απολύγησης μέσω ιδιωτών γίνεται χωρίς χρέωση. Ο κάτοχος παλιών συσκευών είναι υπεύθυνος για τη μεταφορά των συσκευών σε αυτό ή παρόμοια σημεία απολύγησης. Μέσω της ατομικής σας προσπάθειας συμβάλλετε στην απολύγηση των τοξικών υλικών και την επεξεργασία των τοξικών υλικών.

Keskonnäastlik kasutusel kõvaldamine

Vana elektriseadmeid ei tohi ära visata koos olmejäätmetega, vaid tuleb koguda ja kasutusel kõvaldamisele viia. Kohaliku omavalitsuse elektroonikaromumuste kogumispunktsis on äraandmine eraisikutele tasuta. Vanade seadmete sellistesse või sarnastesse kogumispunktidesse toimetamine eest vastutavad kogumitsed omanikud. See väikesed isikliku initsiatiiviga kasutatav kaitse aitab säästa ressursse ja ringlussevõetule ja mürgiste ainete töötlemisele.

Utilizavimas nenekiant aplinkai

Senie elektriniai prietaisai negalima išmesti kartu su buitiniems atliekamis, juos būtina užliuzuoti atskirai. Tokiu prietaisui utilizavimas per komunalinius atlieku surinkimo punktus yra nemokamas. Elektrinių prietaisų utilizavimas atliekų surinkimo punktuose vyksta be mokesčio. Savarankiškai atnešus, prisidėsite prie vertingų medžiagų perdirbimo ir aplinkos apsaugojimo nuo toksiškų medžiagų.

Videi draudzīga atkritumu likvidēšana

Vecas elektriskās ierīces nedrīkst likvidēt kopā ar pārējām atkritumiem, bet tās jālikvidē atsevišķi.

Privátpersonám aktrituum likvidēšana komunālajā savkāšanas punktā ir bez maksas. Veco ierīču ipašnieki ir atbildīgi par ierīču nogādāšanu šajos savkāšanas punktos vai līdzīgos savkāšanas punktos. Ar šim nolikuma personiskajām pūlēm jūs veicināt vērtīgu izjematēriālu pārstrādi un toksisko vielu apstrādi.

Hāvitāmeniem ympāristōstāvāillēstī

Vanhoja sāhkaloiteita ei saa hāvitātā kaotopkajāiteiten mukana, vaan ne on hāvitettāvā erikseen. Kunnaliiseen kerāyestēeseen vieminen on yksityishenkilōille ilmaista. Vanhojen laitteiden oimistaja vastaa laitteiden toimittamisesta kysytsein kerāyestēestien tai vastaavasti. Tällā vāhāissellā henkilökohtaisella vaivalta edistāt omalta osaltaan arvokkaiden raaka-aineden kiertäystä ja myrkylis-ten aineiden käsittelyä.

Discart nēamdhhiobhālāch den chomhsgh
Nōir cheart seanghlēasanna leicreacha a dhūs-cart iais le drāmhl āirmharach, ach caithfeadh iad a chur de linn astu fēin. Tā an dhūs-cart ag an ionad bhailiūchil pobail ag daoine priobhāidheacha saor in aisce. Tā freagracht ar ūmēr seanghlēasanna na glēasanna a thabhairt chuig na hionaid bhailiūchil sin nō chuig ionaid bhailiūchil den chineāl cēanna. Le hiaracht beag phearsanta mar sin, cuidiōn tōt le hāmhbāhir luachmha a aithrūsail āgus le substāintēi tocsaineacha a chōirēil

Rimi li jirispetta I-ambjent

L'apparat elettriku qadim ma għandux jintrema flimkani ma skart residuu, iżda għandu jintrema b'mod separat. Ir-rimi fil-post tal-gbir komunali minn persuni privati huwa b'xejn. Is-sit ta' apparat qadim huwa responsabbli biex iġib l'apparat f'dawn il-postijiet tal-gbir jew f'postijiet tal-gbir simili. B'dan l-isforz personali zghir, inti tikkontribwio għar-rikkiegg ta' materja prima prezzjuża u għat-trattament ta' sustanzi tossici.

Eliminarea ecologică

Aparatele electrice vechi nu trebuie aruncate odată cu deșeurile reziduale, ci trebuie eliminate separat. Eliminarea în cadrul punctului de colectare local de către persoane fizice este gratuită. Proprietarii de aparate vechi sunt responsabili pentru transportul acestora la respectivele puncte de colectare sau la alte puncte de colectare similare. Prin acest efort personal nesemnificativ, puteți contribui la reciderea materiilor prime valoroase și la tratarea substanelor toxice.

Okolu prijazno odlaganje

Starih elektrinih aparatu ne smete odvrcē skupaj

z ostanki odpadkov, temveč ločeno. Odlaganje na komunalnem zbirnem mestu je za fizične osebe brezplačno. Lastnik starih naprav je odgovoren, da jih pripelje do teh ali podobnih zbirnih mest. S tako malo osebnega truda prispevate k recikliranju dragocenih surovin in obdelavi strupenih snovi.

Ekološkō odlaganje

Starē elektrinih urēdaji ne smiju se odlagati zajedno s kućnim otpadom, već ih treba odlagati odvojeno. Odlaganje na komunalnom sabirnom mjestu od strane privatnih osoba je besplatno. Vlasnik starih urēdaja dužan je donijeti urēdaje do tih sabirnih mjesta ili sličnih sabirnih mjesta. Ovim malim osobnim naporom doprinosite recikliranju vrijednih sirovina i pravilnoj obradi otrovnih tvari.

Ekoloģiskā likvidācija

Starē elektropotēbīce šā nesmū likvidōvāt spolu so zvyškōvym odpadom, ale musia sa zlikvidōvat samostatne. Likvidācija v komunālom zbirnom mieste protiedzinotom sūkromnōch osōbā je bezplatnā. Majitēj starych spotēbīcu je zodpovedny za prinesenie spotēbīcu na tieto zberne miesta alebo na podobnē zberne miesta. Týmto malým osobným ūsilim prispievate k recyklovaniu cennych surovini a spracovaniu toxickych lātōk

Utilizacja przyzama dla środowiska

Nie można usuwac starych urzadzēn elektrycznych wraz z pozostalymi odpadami. Wymagaja one oddzielnej utylizacji. Utylizacja przez osobe prywatne w punkcie zbiorok odpadow komunalnych jest darmowa. Wasciociel starych urzadzēn jest odpowiedzialny za dostarczenie ich do takich lub podobnych punktow zbiorok. Zadajac sobie tak niewielki trud, przyczyniasz sie do recyklingu cennych surowcow i odpowiedzialnego postepowania z substancjami toksycznymi.

Környezetbarāt hulladékek elvezēles

A régi elektromos készülékeket nem szabad a nem szelektivén gyűjtött hulladékkal együtt

kidobni, hanem a hulladékkezelésüket elkülönítve kell végezni. A közösségi gyűjtőpontokon a magán személyek ingyenesen leadhatják ezeket. A régi készülékeket tulajdonosai felének azért, hogy e készülékeket ezeket a gyűjtőpontokra, vagy más gyűjtőpontokra elhozzák. Ezzel a kis személyes erőfeszítéssel Ön is hozzájárul az értékes nyersanyag újrászennsőtāsához és a mérgező anyagok kezeléséhez.

Miljōvānlig hantering av avfall

Gamla elektriska apparater får inte kasseras tillsammans med restavfall utan måste kasseras separat. Kassering på den lokala insamlingsplatsen för privatpersoner är gratis. Ågaren av gamla apparater ansvarar för att ta apparaterna till dessa insamlingsplatser eller till liknande insamlingsplatser. Med denna lilla personliga insats bidrar du till återvinning av värdefulla råvaror och hantering av giftiga ämnen.

Umhverfisvenlig forgn

Ekki má farga gömlum raftækjum með úrgang-sleifum, heldur þarf að farga þeim sérstaklega. Förgun á almennum söfnunarskōtum er ókeypis fyrir einstaklinga. Eignadi gamla tækja ber ābyrgō ā ā koma með tækini ā þessa söfnunarskōta eða ā svipaōa söfnunarskōti. Með þessu litla personlega ātaki stuōur þū að endurvinnslu verōmatra hārfēna og meōferō eturēfna.

Cevre dostu bertaraf

Eski elektrikli cihazlar, diđer atiklarla birlikte bertaraf edilmemel, aynca atiklamlar. Ozel kisiler aracilıyla genel toplama noktāsina bertaraf islemi ücretsiz olarak yapilmaktadir. Eski cihazların sabli, cihazları bu toplama noktalarına veya benzer toplama noktalarına getirmeniz sorumludur. Bu az miktardaki kişisel çabayla, deđerli ham maddelerin geri dönüstrümlesine ve toksik maddelerin isleme alanmasina katkıda bulunmuş olursunuz.



FR
Cet appareil et ses accessoires se recyclent

À DÉPOSER EN MAGASIN À DÉPOSER EN DÉCHÈTERIE



OU



Points de collecte sur www.quefairedemesdechets.fr

部件名称	有害物质									
	铅 (Pb)	汞 (Hg)	镉 (Cd)	六价铬 (Cr(VI))	多溴联苯 (PBB)	多溴二苯醚 (PBDE)	邻苯二甲酸二正丁酯 (DBP)	邻苯二甲酸二异丁酯 (DIBP)	邻苯二甲酸丁基苯酯 (BBP)	邻苯二甲酸二(2-乙基)己酯 (DEHP)
线路板	×	○	○	○	○	○	○	○	○	○
外壳	○	○	○	○	○	○	○	○	○	○
金属部件 (铜合金)	×	○	○	○	○	○	○	○	○	○
内部线材	×	○	○	○	○	○	○	○	○	○
其他配件	×	○	○	○	○	○	○	○	○	○

本表格依据 SJ/T 11364 的规定编制。
 ○：表示该有害物质在该部件所有均质材料中的含量均在 GB/T 26572 规定的限量要求以下。
 ×：表示该有害物质在该部件的某一均质材料中的含量超出 GB/T 26572 规定的限量要求。（产品符合欧盟 RoHS 指令环保要求）

